

Diesel - KKM 350d

Ultraleicht, kompakt und vielstofffähig.

15 - 60 kW bei 3000 - 6000 min⁻¹

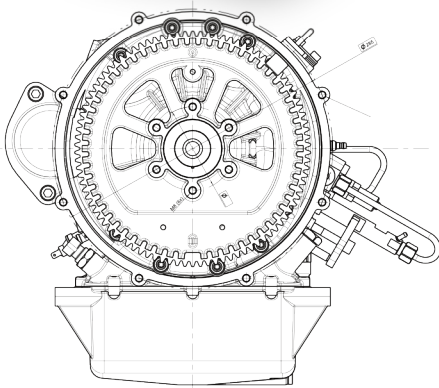
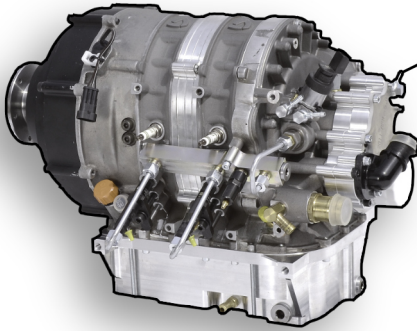

- ✓ Niedriges Leistungsgewicht
- ✓ Vibrationsarm
- ✓ Hohe Haltbarkeit
- ✓ Einfache Wartung
- ✓ Sehr gutes Preis-/Leistungsverhältnis
- ✓ Kompaktes Design
- ✓ Geringere Produktionskosten aufgrund von modularem Aufbau
- ✓ Turboaufladung

Spezifikationen¹

		KKM 351d	KKM 352d
Anzahl der Rotoren		1	2
Kammervolumen	ccm	350	2 x 350
Motorhöchstdrehzahl	min ⁻¹	6000	6000
Gewicht Basismotor	kg	30	45
Gewicht inkl.	kg	49	67

Starter, Generator, Turbolader, Kühlung, Einspritzanlage, Abgasanlage, Verkabelung, ECU

Performance		KKM 351d	KKM 352d
stationär (3000 min ⁻¹)	kW / Nm	14 / 44	28 / 89
mobil (6000 min ⁻¹)	kW / Nm	30 / 48	60 / 95
Verbrauch (Stationär / mobil)	g / kWh	290 / 310	285 / 305